



Manual G21 HAWAII electric



EN DE CZ SK HU PL

۱۲۱



Thank you for purchasing our product!

Please read these instructions carefully before using this product. The appliance must be used for the intended purpose only according to these instructions.

Components

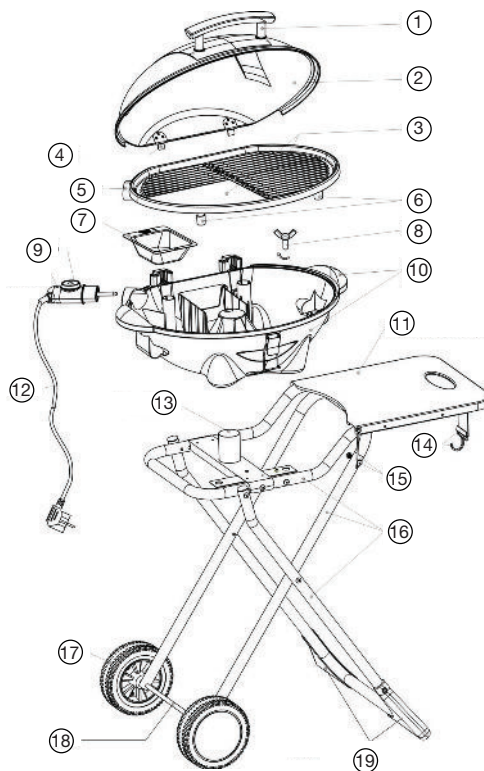

1	Handle
2	Lid
3	Grill plate
4	Connection of the lid and the bottom cover
5	Power cord input
6	Grill plate feet
7	Fat collecting bowl
8	Butterfly nut
9	Control knob

10	Bottom cover plate
11	Side table
12	Power cord
13	Bottom cover mounting tube
14	Hook
15	Pole of lock up
16	Supporting tubes
17	Wheels
18	Wheel axle
19	Standing leg

Before using the appliance for the first time:

- Remove all the packaging materials and wash the grill plate, grease collecting cup and metal lid thoroughly. The grill plate and the grease collecting cup are both dishwasher safe.
- Important: Dry all the parts thoroughly. Never immerse the detachable temperature regulator in water.
- Preheat the grill to its maximum setting for about 3-5 minutes with the lid closed and without any food on the grill plate. Residues left from the manufacturing process may cause some smell and smoke when the appliance is used for the first time – it is a normal phenomenon.

Operating the appliance

- Connect the appliance to the electricity supply.
- Set the temperature regulator to the required temperature level (it usually takes about 3 minutes to heat up).
- The temperature indicator lamp will go out as soon as the required temperature has been reached.
- Place the food you want to grill on the grill grid or on a foil tray first and then on the grill grid.

Cooking times

The following are recommended cooking times. Different times will be required for different weights and sizes of food and depending on whether you are grilling with or without the lid.

Food to be grilled	Temperature grade setting	Cooking time
Steak/Beef	5	15-20 mins
Lamb	5	12-18 mins
Chicken drumsticks	5	25-30 mins
Chops	5	20-25 mins
Chicken wings	5	15-20 mins
Fillet of pork	4-5	9-10 mins
Whole fish	5	12-15 mins
Kebabs	3-4	10-12 mins
Various sausages	3-4	12-15 mins

Tips for grilling

- Your meat will be tendered if you marinate it overnight before cooking.
- Always use tongs or some form of scoop to turn the grilled food (using a fork to turn the food will dry it out and damage the non-stick coating).
- Only turn meat and fish once during grilling. You do not need to turn it more than once since excess turning cause drying the meat out.
- If cooked food sticks to the grill plate, rub the plate with a piece of kitchen paper soaked in oil from time to time to renew the non-stick coating.

Cleaning and looking after the appliance

- Disconnect the appliance from the electricity supply.
- Allow the grill to cool down completely before cleaning it.
- Take the detachable temperature regulator out of the appliance socket.
- Wash the grill plate and fat collecting bowl with hot water. Do not use steel wool pads or abrasives.
- Wipe the base of the appliance with a damp cloth. Fat splashes can be removed with a mild cleaning detergent.
- The grill plate has a non-stick coating. Be careful not to scratch it during cooking or cleaning stages.
- Use a washing brush with plastic bristles to clean the grill plate.
- Protect the appliance from dust and dirt when it is not in use for a long time (wrap it in a plastic bag and store it in a dry place).

Disposal

Stop using a malfunctioning or broken device immediately for safety. In the event of a fault, contact an authorized service center G21, who will either arrange for a repair or dispose of the device in an environmentally friendly manner. If you want to dispose of the malfunctioning device yourself, take it to the nearest collection point.

Safety regulations

Read carefully!

- Plug the appliance only in an outlet that corresponds with the rating label and only to an grounded socket.
- This appliance is not a toy for children. Children are not aware of the hazards of electrical appliances. Therefore close supervision is necessary when the appliance is used by children. Do not allow power cable to hang down within easy reach. Keep children away from packing materials.
- Do not use this appliance near water contained bath-tubes, washbasins or other receptacles neither expose it to rain or high humidity.
- Regularly check whether the power cord or wire is defective. In this case, the appliance must not be used (immediately unplug the appliance and send it to authorized G21 service center).
- The appliance must not be operated when the appliance, casing or cable is damaged, when the appliance shows visible signs of damage or when a fault is suspected after a fall.
- Disconnect the main plug in case of faults during use, before cleaning or moving the appliance and after use.
- Never pull the plug out of the socket by the flex or with wet hands.
- Never immerse the main cord or the thermostat plug in water or any other liquids.
- Use extension lead only after making sure their condition is faultless and use an grounded wise with a minimum capacity of 10 mA.
- Never bring the extension wire in touch with the hot grill plate.
- Always switch off the appliance before removing the power cord.
- Before removing attachments or cleaning the grill, allow it to cool down completely.
- Beware! The grill plate will get very hot and it stays hot for a while after it has been switched off – beware of burns! Do not touch any hot surfaces and take care when handling the

appliance after use.

- Do not place the appliance near gas or electrical burner or in a heated surroundings.
- Only use this appliance when it is placed on a stable and dry surface and away from any walls at least for 10 cm.
- Do not leave the appliance unattended.
- Always switch off the appliance when it is not in use.
- Do not use without the grease collecting cup or the bottom cover.
- Never cover the grill plate with aluminum foil (this might damage the non-stick coating or scratch the plate).
- Make sure the device is installed correctly before you start using it.
- The grill plate must not touch the heating element – injury danger!
- Beware of fat spitting while grilling fat or juicy meat.

DE

Vielen Dank, dass Sie unser Produkt gekauft haben!

Bevor Sie dieses Produkt verwenden, bitte lesen Sie diese Bedienungsanleitung sorgfältig durch. Das Gerät darf nur für den vorgesehenen Zweck gemäß dieser Anleitung verwendet werden.

Komponenten

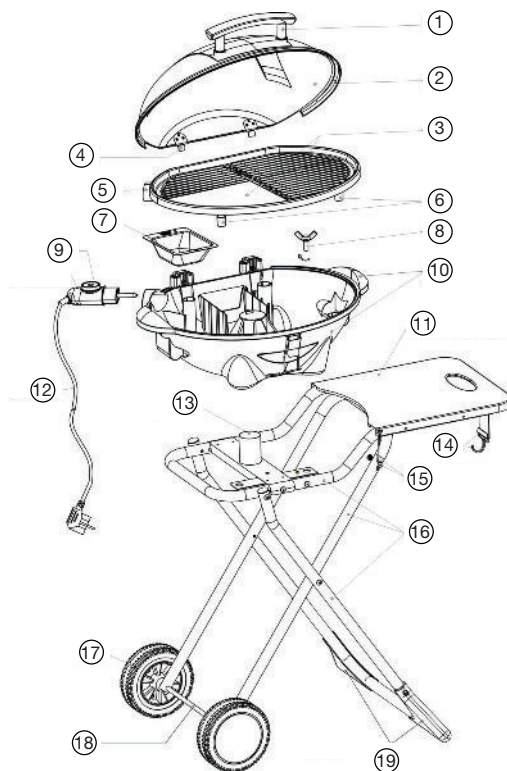

1	Handgriff
2	Deckel
3	Grillrost
4	Verbindung zwischen Deckel und Bodenabdeckung
5	Eingang für Netzkabel
6	Grillbeine
7	Fettauffangwanne
8	Flügelmutter
9	Steuerknopf

10	Basis
11	Seitlicher Ablagetisch
12	Stromkabel
13	Basishalterung
14	Haken
15	Schloss
16	Stützrohre
17	Räder
18	Radachse
19	Stehendes Bein

Bevor Sie das Gerät zum ersten Mal benutzen:

- Entfernen Sie das gesamte Verpackungsmaterial und waschen Sie die Grillplatte, die Fettauffangschale und den Metalldeckel gründlich ab. Die Grillplatte und der Fettauffangbehälter sind spülmaschinenfest.
- Wichtig: Trocknen Sie alle Teile gründlich ab. Tauchen Sie den abnehmbaren Temperaturregler niemals in Wasser ein.
- Heizen Sie den Grill bei geschlossenem Deckel und ohne Lebensmittel auf der Grillplatte etwa 3-5 Minuten lang auf die höchste Stufe vor. Rückstände aus dem Herstellungsprozess können Geruch und Rauch verursachen, wenn das Gerät zum ersten Mal benutzt wird - dies ist ein normaler Vorgang.

Betrieb des Geräts

- Schließen Sie das Gerät an das Stromnetz an.
- Stellen Sie den Temperaturregler auf die gewünschte Temperaturstufe ein (das Aufwärmen dauert in der Regel etwa 3 Minuten).
- Die Temperaturkontrollleuchte erlischt, wenn die gewünschte Temperatur erreicht ist.
- Legen Sie die Lebensmittel auf den Teller, der gegrillt werden soll.

Kochzeit

Die folgenden Angaben sind empfohlene Garzeiten. Je nach Gewicht und Größe der Lebensmittel und je nachdem, ob Sie mit oder ohne Deckel grillen, sind unterschiedliche Zeiten erforderlich.

Gegrilltes Essen	Temperaturklasse	Kochzeit
Steak/Beef	5	15-20 min
Lamm	5	12-18 min
Hühnerkeulen	5	25-30 min
Kotelett	5	20-25 min
Hähnchenflügel	5	15-20 min
Schweinslende	4-5	9-10 min
Fisch	5	12-15 Minuten
Spieße	3-4	10-12 Minuten
Würstchen	3-4	12-15 Minuten

Tipps zum Grillen

- Das Fleisch wird zart, wenn Sie es vor dem Kochen über Nacht marinieren lassen.
- Verwenden Sie zum Wenden von gegrilltem Essen immer eine Zange oder eine Art Wender - nicht eine Gabel! (eine Gabel kann die Antihftbeschichtung des Grills beschädigen).
- Wenden Sie das Fleisch und den Fisch nur einmal während des Grillens. Es ist nicht notwendig, sie mehr als einmal zu wenden, da ein zu häufiges Wenden das Fleisch austrocknet.
- Wenn das Essen am Grillrost festklebt, reiben Sie den Rost von Zeit zu Zeit mit einem in Öl getauchten Stück Küchenpapier ab, um die Antihftbeschichtung wiederherzustellen.

Reinigung und Pflege des Geräts

- Trennen Sie das Gerät vom Stromnetz.
- Lassen Sie den Grill vor der Reinigung vollständig abkühlen.
- Ziehen Sie den abnehmbaren Temperaturregler aus der Steckdose des Geräts.
- Waschen Sie den Grillrost und die Fettauffangschale mit heißem Wasser ab. Verwenden Sie zum Reinigen des Grills keine Drahttücher oder andere raue Materialien, um eine Beschädigung des Grills zu vermeiden.
- Wischen Sie den Boden des Geräts mit einem feuchten Tuch ab. Das Fett kann mit einem milden Reinigungsmittel entfernt werden.
- Der Grillrost ist mit einer Antihafbeschichtung versehen. Achten Sie darauf, dass Sie es beim Kochen oder Reinigen nicht zerkratzen.
- Verwenden Sie eine weiche Reinigungsbürste mit Kunststoffborsten, um den Grillrost zu reinigen.
- Schützen Sie das Gerät vor Staub und Schmutz, wenn Sie es längere Zeit nicht benutzen (verpacken Sie es und lagern Sie es an einem trockenen Ort).

Wichtiger Hinweis!

Aus Sicherheitsgründen sollten Sie ein defektes oder nicht funktionierendes Gerät nicht mehr verwenden. Im Falle einer Fehlfunktion wenden Sie sich bitte an ein autorisiertes G21 Servicezentrum, das entweder eine Reparatur veranlasst oder das Gerät nach Absprache mit Ihnen auf umweltfreundliche Weise entsorgt. Wenn Sie das defekte Gerät selbst entsorgen möchten, bringen Sie es zur nächsten Sammelstelle.

Sicherheitsbestimmungen

Lesen Sie sorgfältig!

- Schließen Sie das Gerät nur an eine Steckdose an, deren Nennwert mit dem Etikett übereinstimmt und die geerdet ist.
- Dieses Gerät ist kein Spielzeug für Kinder. Kinder sind sich der Gefahren von Elektrogeräten nicht bewusst. Wenn das Gerät von Kindern benutzt wird, ist die Aufsicht durch Erwachsene unerlässlich. Lassen Sie das Netzkabel nicht in Reichweite hängen.
- Verwenden Sie das Gerät nicht in der Nähe von Badewannen, Waschbecken oder anderen Wasserbehältern und setzen Sie es weder Regen noch hoher Luftfeuchtigkeit aus.
- Überprüfen Sie das Stromkabel regelmäßig auf Schäden. In diesem Fall darf das Gerät nicht verwendet werden (schalten Sie das Gerät sofort aus und schicken Sie es zu einem autorisierten G21-Servicezentrum).
- Das Gerät darf nicht in Betrieb genommen werden, wenn das Gerät, das Gehäuse oder das Kabel beschädigt ist, wenn das Gerät sichtbare Anzeichen einer Beschädigung aufweist oder wenn nach einem Sturz ein Fehler vermutet wird.
- Bei Störungen während des Gebrauchs, vor dem Reinigen oder Bewegen des Geräts und nach dem Gebrauch ziehen Sie bitte den Netzstecker.
- Ziehen Sie den Stecker niemals mit einem Ruck oder nassen Händen aus der Steckdose.
- Tauchen Sie das Netzkabel oder den Thermostatstecker niemals in Wasser oder andere Flüssigkeiten.
- Verwenden Sie das Verlängerungskabel erst, nachdem Sie sich vergewissert haben, dass es in einwandfreiem Zustand ist und verwenden Sie ein geerdetes Kabel mit einer Mindestkapazität von 10 mA.
- Achten Sie darauf, dass das Verlängerungskabel niemals den heißen Grill berührt.

- Schalten Sie das Gerät immer aus, bevor Sie das Netzkabel abziehen.
- Lassen Sie den Grill vollständig abkühlen, bevor Sie ihn abnehmen oder reinigen.
- Achtung! Die Grillplatte wird während des Kochens heiß und bleibt auch nach dem Ausschalten noch einige Zeit heiß - Vorsicht vor Verbrennungen! Berühren Sie keine heißen Oberflächen und seien Sie vorsichtig, wenn Sie das Gerät nach dem Ausschalten anfassen.
- Stellen Sie das Gerät nicht in der Nähe eines Gas- oder Elektrobrenners oder in einer beheizten Umgebung auf.
- Verwenden Sie dieses Gerät nur, wenn es auf einer stabilen und trockenen Oberfläche und mindestens 10 cm von einer Wand entfernt steht.
- Lassen Sie das Gerät nicht unbeaufsichtigt.
- Schalten Sie das Gerät immer aus, wenn es nicht benutzt wird.
- Nicht ohne Fettauffangschale oder Bodenabdeckung verwenden.
- Decken Sie den Grillrost niemals mit Folie oder Folienschalen ab (dies könnte die Antihafbeschichtung beschädigen oder die Grillplatte zerkratzen).
- Vergewissern Sie sich vor der Verwendung des Geräts, dass es korrekt installiert ist.
- Der Grillrost darf das Heizelement nicht berühren - es besteht Verletzungsgefahr!
- Hüten Sie sich vor brutzelndem Fett, wenn Sie fettes oder saftiges Fleisch grillen.

CZ

Děkujeme za nákup našeho výrobku.

Před použitím tohoto produktu si, prosím, pečlivě přečtěte tento instruktážní manuál. Zařízení musí být používáno k určenému účelu pouze podle těchto pokynů.

Komponenty

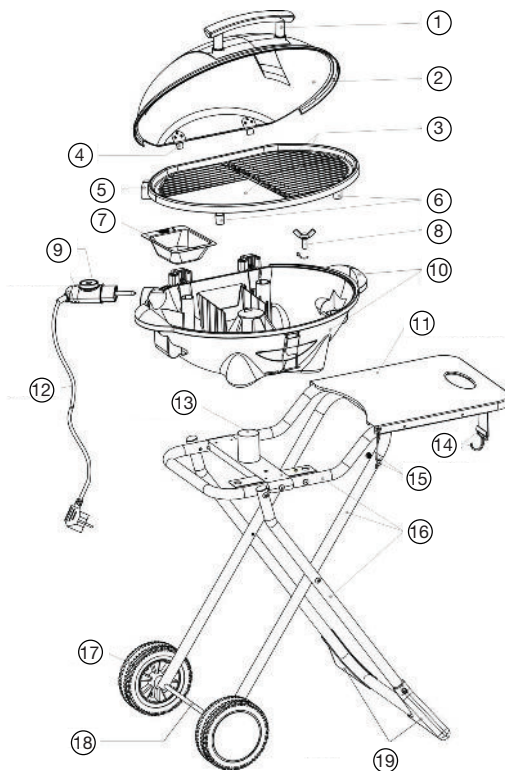

1	Rukojeť
2	Víko
3	Grilovací rošt
4	Spoj víka a spodního krytu
5	Vstup napájecího kabelu
6	Nohy roštu
7	Odkapávací miska na tuk
8	Křídlová matice
9	Ovládací knoflík
10	Základna

11	Boční odkládací stolek
12	Napájecí kabel
13	Držák základny
14	Háček
15	Zámek
16	Podpěrné trubky
17	Kola
18	Osa kol
19	Stojatá noha

Před prvním použitím spotřebiče:

- Odstraňte veškerý obalový materiál a důkladně omyjte grilovací desku, misku na sběr tuku a kovové víko. Grilovací deska a nádoba na sběr tuku jsou vhodné do myčky.

Důležité: Všechny části důkladně vysušte. Nikdy neponořujte odnímatelný regulátor teploty do vody.

- Gril předehejte na maximální stupeň asi 3–5 minut se zavřeným víkem a bez jídla na grilovací desce. Zbytky zbylé z výrobního procesu mohou při prvním použití zařízení způsobit zápach a kouř - je to normální jev.

Obsluha spotřebiče

- Připojte spotřebič k elektrické síti.
- Nastavte regulátor teploty na požadovanou úroveň teploty (zahřátí obvykle trvá asi 3 minuty).
- Kontrolka teploty zhasne, jakmile bylo dosaženo požadované teploty.
- Pokrm, který chcete grilovat, položte na rošt, případně nejprve na alobalový tác a až poté na rošt.

Doba vaření

Následující jsou doporučené doby vaření. Pro různé hmotnosti a velikosti potravin budou vyžadovány různé časy a podle toho, zda grilujete s víkem nebo bez.

Grilované jídlo	Stupeň teploty	Doba vaření
Steak/Hovězí maso	5	15-20 min
Jehněčí	5	12-18 min
Kuřecí paličky	5	25-30 min
Kotleta	5	20-25 min
Kuřecí křídla	5	15-20 min
Vepřová panenka	4-5	9-10 min
Ryba	5	12-15 min
Špízy	3-4	10-12 min
Klobásy	3-4	12-15 min

Tipy na grilování

- Maso bude křehké, pokud ho před vařením necháte přes noc marinovat.
- K obracení grilovaného jídla vždy použijte kleště nebo nějakou formu obracečky – ne vidličku! (Vidlička může poškodit nepřilnavou vrstvu grilu.)
- Maso a ryby obračejte během grilování pouze jednou. Není nutné je obracet více než jednou, protože nadměrné otáčení způsobuje vysychání masa.
- Pokud se jídlo lepí na grilovací rošt, potřete rošt čas od času kouskem kuchyňského papíru namočeného v oleji, aby se obnovila nepřilnavá vrstva.

Čištění a péče o spotřebič

- Odpojte spotřebič od elektrické sítě.
- Před čištěním nechte gril úplně vychladnout.
- Vyjměte odpojitelný regulátor teploty ze zásuvky spotřebiče.
- Grilovací rošt a odkapávací misku na tuk omyjte horkou vodou. K očištění nepoužívejte drátěnky ani žádné jiné pomůcky z hrubého materiálu, abyste předešli poškození grilu.
- Otřete základnu spotřebiče vlhkým hadříkem. Tuk lze odstranit jemným čisticím prostředkem.
- Grilovací rošt má nepřilnavý povlak. Dávejte pozor, abyste jej během vaření nebo čištění nepoškrábali.
- K čištění grilovacího roštu použijte jemný mycí kartáč s plastovými štětiniemi.
- Chraňte spotřebič před prachem a nečistotami, pokud jej delší dobu nepoužíváte (zabalte jej do obalu a uložte na suché místo).

Důležité upozornění!

Nefunkční nebo rozbité zařízení z důvodu bezpečnosti okamžitě přestaňte používat. V případě poruchy se obraťte na G21 autorizovaný servis, který buď zajistí opravu, nebo zařízení po dohodě s vámi ekologicky zlikviduje. Pokud chcete nefunkční zařízení zlikvidovat sami, odveďte jej do nejbližšího sběrného dvora.

Bezpečnostní předpisy

Čtěte pozorně!

- Spotřebič zapojujte pouze do zásuvky, která svým výkonem odpovídá štítku a je uzemněná.
- Tento spotřebič není hračka pro děti. Děti si nejsou vědomy nebezpečí elektrických spotřebičů. Je-li spotřebič používán dětmi, je nezbytný dohled dospělou osobou. Nenechávejte napájecí kabel viset na dosah.
- Nepoužívejte tento spotřebič v blízkosti van, umyvadel nebo jiných nádob s vodou a nevystavujte jej dešti ani vysoké vlhkosti.
- Pravidelně kontrolujte, zda není poškozený napájecí kabel nebo vodič. V takovém případě nesmí být spotřebič používán (spotřebič okamžitě odpojte a odešlete jej do autorizovaného servisu G21).
- Spotřebič nesmí být provozován, pokud je spotřebič, kryt nebo kabel poškozený, pokud spotřebič vykazuje viditelné známky poškození nebo pokud existuje podezření na poruchu po pádu.
- V případě závad během používání, před čištěním nebo přemísťováním spotřebiče a po použití odpojte hlavní zástrčku.
- Nikdy nevytahujte zástrčku ze zásuvky škrbnutím nebo mokřýma rukama.
- Nikdy neponořujte hlavní kabel nebo zástrčku termostatu do vody nebo jiných kapalin.
- Prodlužovací kabel používejte až poté, co se ujistíte, že je jeho stav bezchybný, a použijte uzemněný vodič s minimální kapacitou 10 mA.
- Dbejte, aby se prodlužovací kabel nikdy nedotýkal horkého roštu.
- Před odpojením napájecího kabelu spotřebič vždy vypněte.
- Před odejmutím roštu nebo čištěním grilu jej nechte zcela vychladnout.
- Pozor! Grilovací deska se během vaření rozpálí a po vypnutí zůstane ještě nějakou dobu horká - pozor na popáleniny! Nedotýkejte se žádných horkých povrchů a při manipulaci se spotřebičem po vypnutí buďte opatrní.

- Spotřebič neumísťujte blízko plynového či elektrického horáku alebo do vyhrievaného prostredia.
- Tento spotřebič používajte pouze tehdy, když je umístěn na stabilním a suchém povrchu a ve vzdálenosti minimálně 10 cm od jakékoli stěny.
- Nenechávejte spotřebič bez dozoru.
- Pokud spotřebič nepoužíváte, vždy jej vypněte.
- Nepoužívejte bez odkapávací nádoby na tuk nebo spodního krytu.
- Grilovací rošt nikdy nepřekryvejte alobalem (mohlo by dojít k poškození nepřilnavého povlaku nebo poškrábání roštu).
- Než začnete zařízení používat, zkontrolujte, zda je správně nainstalováno.
- Grilovací rošt se nesmí dotýkat topného tělesa - nebezpečí zranění!
- Pozor na prskání tuku při grilování tučného nebo štavnatého masa.

SK

Ďakujeme, že ste si zakúpili náš produkt!

Pred použitím tohto produktu si, prosím, starostlivo prečítajte tento inštruktážny manuál. Zariadenie musí byť používané na určený účel iba podľa týchto pokynov.

Komponenty

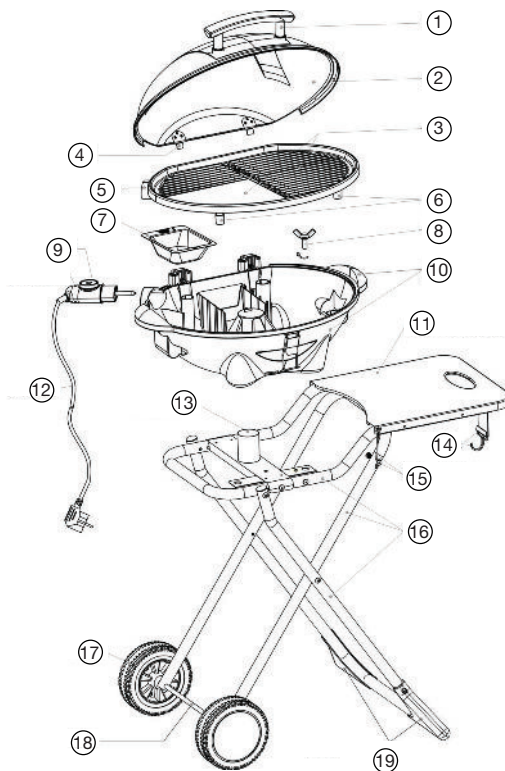

1	Rukoväť
2	Veko
3	Grilovací rošt
4	Spoj veka a spodného krytu
5	Vstup napájacieho kábla
6	Nohy roštu
7	Odkvapkávacia miska na tuk
8	Krídlová matica
9	Ovládací gombík
10	Základňa

11	Bočný odkladací stolík
12	Napájací kábel
13	Držiak základne
14	Háčik
15	Zámok
16	Podperné rúrky
17	Kolesá
18	Os kolies
19	Stojatá noha

Pred prvým použitím spotrebiča:

- Odstráňte všetok obalový materiál a dôkladne umyte grilovaciu dosku, misku na zber tuku a kovové veko. Grilovacia doska a nádoba na zber tuku sú vhodné do umývačky.
- Dôležité: Všetky časti dôkladne vysušte. Nikdy neponárajte odnímateľný regulátor teploty do vody.
- Gril predhrejte na maximálny stupeň asi 3–5 minút so zatvoreným vekom a bez jedla na grilovacej doske. Zvyšky zvyšné z výrobného procesu môžu pri prvom použití zariadenia spôsobiť zápach a dym – je to normálny jav.

Obsluha spotrebiča

- Pripojte spotrebič k elektrickej sieti.
- Nastavte regulátor teploty na požadovanú úroveň teploty (zahriatie obvykle trvá asi 3 minúty).
- Kontrolka teploty zhasne, akonáhle bola dosiahnutá požadovaná teplota.
- Pokrm, ktorý chcete grilovať, položte na rošt, prípadne najprv na alobalovú tácku a až potom na rošt.

Doba varenia

Nasledujúce sú odporúčané doby varenia. Pre rôzne hmotnosti a veľkosti potravín budú vyžadované rôzne časy a podľa toho, či grilujete s vekom alebo bez.

Grilované jedlo	Stupeň teploty	Doba varenia
Steak/Hovedzie mäso	5	15-20 min
Jahňacie	5	12-18 min
Kuracie paličky	5	25-30 min
Kotleta	5	20-25 min
Kuracie krídla	5	15-20 min
Bravčová panenka	4-5	9-10 min
Ryba	5	12-15 min
Špízy	3-4	10-12 min
Klobásy	3-4	12-15 min

Tipy na grilovanie

- Mäso bude krehké, pokiaľ ho pred varením necháte cez noc marinovať.
- Na obracanie grilovaného jedla vždy používajte kliešte alebo nejakú formu obracačky – nie vidličku! (Vidlička môže poškodiť neprílnavú vrstvu grilu.)
- Mäso a ryby obracajte počas grilovania iba raz. Nie je nutné ich obracať viac ako raz, pretože nadmerné otáčanie spôsobuje vysychanie mäsa.
- Pokiaľ sa jedlo lepí na grilovací rošt, potrite rošt čas od času kúskom kuchynského papiera namočeného v oleji, aby sa obnovila neprílnavá vrstva.

Čistenie a starostlivosť o spotrebič

- Odpojte spotrebič od elektrickej siete.
- Pred čistením nechajte gril úplne vychladnúť.
- Vyberte odpojitelný regulátor teploty zo zásuvky spotrebiča.
- Grilovací rošt a odkvapkávaciu misku na tuk umyte horúcou vodou. Na očistenie nepoužívajte drôtenky ani žiadne iné pomôcky z hrubého materiálu, aby ste predišli poškodeniu grilu.
- Utrite základňu spotrebiča vlhkou handričkou. Tuk je možné odstrániť jemným čistiacim prostriedkom.
- Grilovací rošt má nepriľnavý povlak. Dávajte pozor, aby ste ho počas varenia alebo čistenia nepoškrabali.
- Na čistenie grilovacieho roštu použite jemnú umývaciú kefu s plastovými štetinami.
- Chráňte spotrebič pred prachom a nečistotami, pokiaľ ho dlhšiu dobu nepoužívate (zabaľte ho do obalu a uložte na suché miesto).

Dôležité upozornenie!

Nefunkčné alebo rozbité zariadenie z dôvodu bezpečnosti okamžite prestaňte používať. V prípade poruchy sa obráťte na G21 autorizovaný servis, ktorý buď zaistí opravu, alebo zariadenie po dohode s vami ekologicky zlikviduje. Ak chcete nefunkčné zariadenie zlikvidovať sami, odvezte ho do najbližšieho zberného dvora.

Bezpečnostné predpisy

Čítajte pozorne!

- Spotrebič zapájajte iba do zásuvky, ktorá svojim výkonom zodpovedá štítku a je uzemnená.
- Tento spotrebič nie je hračka pre deti. Deti si nie sú vedomé nebezpečenstva elektrických spotrebičov. Ak je spotrebič používaný deťmi, je nevyhnutný dohľad dospelou osobou. Nenechávajte napájací kábel visieť na dosah.
- Nepoužívajte tento spotrebič v blízkosti vaní, umývadiel alebo iných nádob s vodou a nevystavujte ho dažďu ani vysokej vlhkosti.
- Pravidelne kontrolujte, či nie je poškodený napájací kábel alebo vodič. V takom prípade nesmie byť spotrebič používaný (spotrebič okamžite odpojte a odošlite ho do autorizovaného servisu G21).
- Spotrebič nesmie byť v prevádzke, pokiaľ je spotrebič, kryt alebo kábel poškodený, pokiaľ spotrebič vykazuje viditeľné známky poškodenia alebo ak existuje podozrenie na poruchu po páde.
- V prípade závad počas používania, pred čistením alebo premiestňovaním spotrebiča a po použití odpojte hlavnú zástrčku.
- Nikdy nevyťahujte zástrčku zo zásuvky šklbnutím alebo mokkými rukami.
- Nikdy neponárajte hlavný kábel alebo zástrčku termostatu do vody alebo iných kvapalín.
- Predlžovací kábel používajte až potom, čo sa uistíte, že je jeho stav bezchybný, a použite uzemnený vodič s minimálnou kapacitou 10 mA.
- Dbajte, aby sa predlžovací kábel nikdy nedotýkal horúceho roštu.
- Pred odpojením napájacieho kábla spotrebič vždy vypnite.
- Pred odobratím roštu alebo čistením grilu ho nechajte úplne vychladnúť.
- Pozor! Grilovacia doska sa počas varenia rozpáli a po vypnutí zostane ešte nejaký čas horúca - pozor na popáleniny! Nedotýkajte sa žiadnych horúcich povrchov a pri manipulácii so spotrebičom po vypnutí buďte opatrní.

- Spotřebič neumiestňujte blízko plynového či elektrického horáka alebo do vyhrievaného prostredia.
- Tento spotřebič používajte iba vtedy, keď je umiestnený na stabilnom a suchom povrchu a vo vzdialenosti minimálne 10 cm od akejkoľvek steny.
- Nenechávajte spotřebič bez dozoru.
- Pokiaľ spotřebič nepoužívate, vždy ho vypnite.
- Nepoužívajte bez odkvapkávacej nádoby na tuk alebo spodného krytu.
- Grilovací rošt nikdy neprekrývajte alobalom (mohlo by dôjsť k poškodeniu nepriľnavého povlaku alebo poškriabaniu plátu).
- Skôr ako začnete zariadenie používať, skontrolujte, či je správne nainštalované.
- Grilovací rošt sa nesmie dotýkať vykurovacieho telesa - nebezpečenstvo zranenia!
- Pozor na prskanie tuku pri grilovaní tučného alebo šťavnatého mäsa.

Köszönjük, hogy megvásárolta a termékünket!

Kérjük, figyelmesen olvassa el ezt a használati útmutatót a termék használata előtt. A készüléket csak a rendeltetésének megfelelően, ezen utasításoknak megfelelően szabad használni.

Alkatrészek

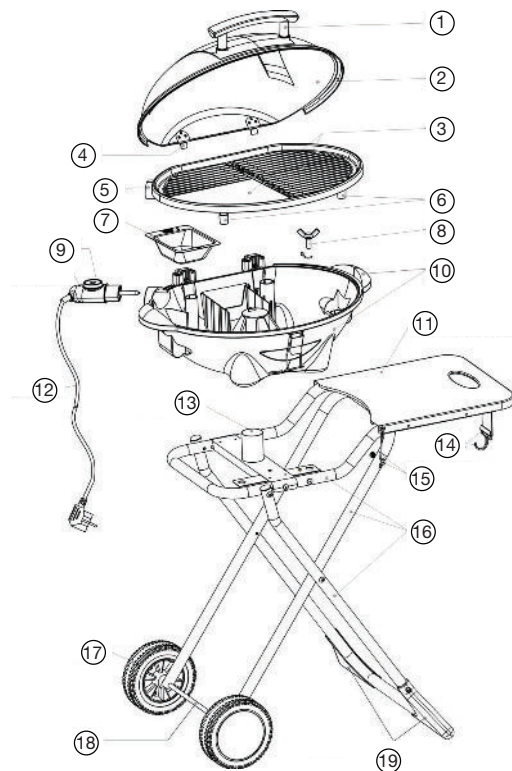

1	Fogantyú
2	Fedő
3	Grillező rost
4	A fedél és az alsó burkolat csatlakozása
5	Tápkábel bemenet
6	Lábak
7	Csepegtető tálca
8	Szárnyas anya
9	Vezérlőgomb

10	Alap
11	Oldalsó asztal
12	Tápkábel
13	Alaptartó
14	Horog
15	Zár
16	Támasztó csövek
17	Kerekek
18	A kerék tengelye
19	Álló láb

A készülék első használata előtt:

- Távolítsa el minden csomagolóanyagot, és alaposan mossa le a grill lapot, a csepegtetőtálcat és a fém fedelet. A grill lap és a csepegtető tálca mosogatógépben mosható.
- Fontos: Szárítsa meg alaposan az összes alkatrészt. Soha ne merítse vízbe a kivethető hőmérséklet-szabályozót.
- Melegítse elő a grillsütőt a maximális fokozatra körülbelül 3-5 percig zárt fedéllel, étel nélkül a grill lapon. A gyártási folyamatból visszamaradt maradékok szagokat és füstöt okozhatnak a gép első használatakor – ez normális.

A készülék működése:

- Csatlakoztassa a készüléket a hálózathoz.
- Állítsa a hőmérséklet-szabályozót a kívánt hőmérsékleti szintre (a felfűtés általában kb. 3 percig tart).
- A hőmérsékletjelző lámpa kialszik, amint elérte a kívánt hőmérsékletet.
- Az ételt helyezze a grillező felületre.

Főzési idő

Az alábbiakban ismertetjük az ajánlott főzési időket. A különböző súlyú és méretű ételekhez eltérő időre lesz szükség, és attól függően, hogy fedővel vagy a nélkül grillez.

Grillezett étel	Hőmérséklet szintje	Főzési idő
Steak/Marhahús	5	15-20 perc
Báránhús	5	12-18 perc
Csirkecomb	5	25-30 perc
Karaj	5	20-25 perc
Csirke szárny	5	15-20 perc
Sertés szűzpecsenye	4-5	9-10 perc
Hal	5	12-15 perc
Nyársak	3-4	10-12 perc
Kolbászok	3-4	12-15 perc

Tippek a grillezéshez

- Ha a sütés előtt egy éjszakán át pácolja a húst, akkor puha lesz.
- A grillezett ételek forgatásához mindig használjon fogót, vagy valamilyen forgatót – ne villát! (a villa megsértheti a grill tapadásmentes rétegét).
- Grillezés közben csak egyszer fordítsa meg a húst és a halat. Nem szükséges többször megforgatni, mert a túlzott forgatás miatt a hús kiszárad.
- Ha az étel ráragad a rácsra, időnként töröljük át a felületet egy olajba mártott konyhai papírral, hogy helyreállítsuk a tapadásmentes bevonatot.

A készülék tisztítása és gondozása

- Húzza ki a készüléket a hálózatról
- Tisztítás előtt hagyja teljesen kihűlni a grillt.
- Vegye ki a levehető hőmérséklet-szabályozót a készülék aljából.
- Mossa le forró vízzel a grillrácsot és a csepegtetőtálcát. A grill károsodásának elkerülése érdekében ne használjon súrolópárnát vagy más durva anyagú eszközt.
- Törölje le a készülék alját nedves ruhával. A zsír enyhe tisztítószerrel távolítható el.
- A grillsütő tapadásmentes bevonattal rendelkezik. Ügyeljen arra, hogy ne karcolja meg főzés vagy tisztítás közben.
- Használjon gyengéd, műanyag sörtéjű kefé a grill tisztításához.
- Ha hosszabb ideig nem használja, óvja a készüléket a portól és a szennyeződésektől (csomagolja be és tárolja száraz helyen).

Fontos figyelmeztetés!

A biztonság érdekében azonnal hagyja abba a rosszul működő vagy törött eszköz használatát. Hiba esetén forduljon egy hivatalos G21 szervizhez. Aki megszervezi a javítást, vagy környezetbarát módon megsemmisíti a készüléket. Ha a meghibásodott készüléket saját maga szeretné megsemmisíteni, vigye el a legközelebbi gyűjtőhelyre.

Biztonsági előírások

Olvassa figyelmesen!

- Csak olyan aljzathoz csatlakoztassa a készüléket, amely megfelel az adattáblázatnak és földelt.
- Ez a készülék nem játékszer, gyermekek számára nem ajánlott! A gyerekek nincsenek tisztában az elektromos készülékek veszélyeivel. Ha a készüléket gyermekek használják, felnőtt felülete szükséges. A tápkábelt ne tartsa kilógva.
- Ne használja a készüléket fürdőkád, mosdókagyló vagy más vizet tartalmazó edény közelében, és ne tegye ki esőnek vagy magas páratartalomnak.
- Rendszeresen ellenőrizze a tápkábelt vagy vezetékét, hogy nem sérült-e. Ebben az esetben a készüléket nem szabad használni (azonnal húzza ki a készüléket a konnektorból, és küldje el egy hivatalos G21 szervizbe).
- A készüléket nem szabad üzemeltetni, ha a készülék, a burkolat vagy a kábel megsérült, ha a készüléken látható sérülések vannak, vagy ha esés utáni hiba gyanúja merül fel.
- Használat közbeni meghibásodások esetén a készülék tisztítása vagy mozgatása előtt, valamint használat után húzza ki a hálózati csatlakozót.
- Soha ne húzza ki a dugót a konnektorból rántással vagy nedves kézzel.
- Soha ne merítse vízbe vagy más folyadékba a fő kábelt vagy a termosztát csatlakozóját.
- Ne használja a hosszabbítót, amíg meg nem bizonyosodott, hogy az állapota hibátlan, és használjon legalább 10mA-es földelt vezetékét.
- Ügyeljen arra, hogy a hosszabbító kábel soha ne érjen hozzá a forró rácshoz.
- A tápkábel kihúzása előtt mindig kapcsolja ki a készüléket.
- Hagyja teljesen kihűlni a grillsütőt, mielőtt eltávolítaná, vagy megtisztítaná a rostot.
- Figyelem! A grill lap sütés közben felmelegszik, és kikapcsolás után még egy ideig forró marad – vigyázzon az égési sérülésekre! Ne érintse meg a forró felületeket, és legyen óvatos, amikor a készüléket kikapcsolás után kezeli.
- Ne helyezze a készüléket gáz- vagy elektromos égő közelébe vagy fűtött környezetbe.

- Csak akkor használja ezt a készüléket, ha stabil és száraz felületre helyezte, és legalább 10 cm távolságra van minden faltól.
- Ne hagyja felügyelet nélkül a készüléket.
- Mindig kapcsolja ki a készüléket, ha nem használja.
- Ne használja csepegtetőtálca vagy alsó fedél nélkül.
- Soha ne takarja le a grillsütőt fóliával (ez károsíthatja a tapadásmentes bevonatot vagy megkarcolhatja a grill lapot).
- A készülék használata előtt győződjön meg arról, hogy megfelelően van összeszerelve.
- A grill nem érhet a fűtőelemhez – sérülésveszély!
- Ügyeljen arra, hogy zsíros vagy lédús hús grillezése során ne fröccsenjen rá a zsír.

PL

Dziękujemy za zakup naszego produktu!

Przed użyciem tego produktu prosimy o uważne przeczytanie niniejszej instrukcji obsługi. Urządzenie musi być używane zgodnie z jego przeznaczeniem, wyłącznie zgodnie z niniejszą instrukcją.

Części składowe

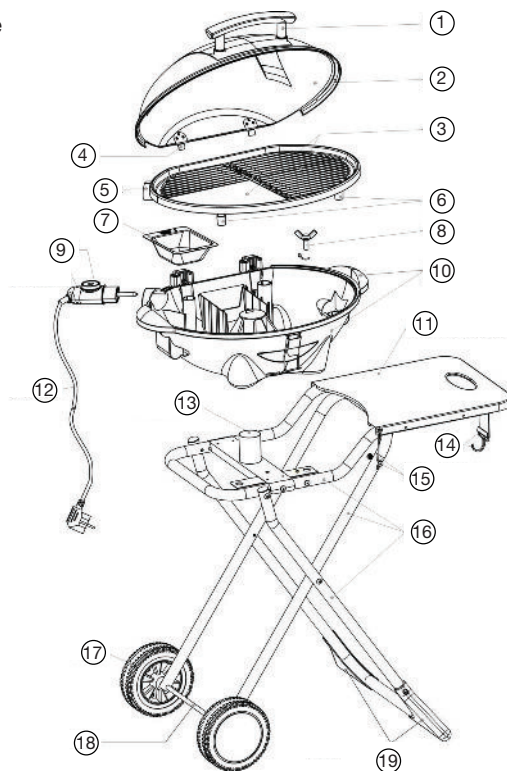

1	Uchwyt pokrywy
2	Pokrywa
3	Ruszt grillowy
4	Połączenie pokrywy i dolnej osłony
5	Wejście przewodu zasilającego
6	Nogi rusztu
7	Tacka ociekowa na tłuszcz
8	Nakrętka motylkowa
9	Pokrętło sterowania

10	Podstawa grilla
11	Stolik boczny
12	Przewód zasilający
13	Uchwyt podstawy grilla
14	Haczyk
15	Zamek
16	Rurki podporowe
17	Kółka
18	Oś kółek
19	Noga stojakowa

Przed pierwszym użyciem urządzenia:

- Usuń wszystkie materiały opakowaniowe i dokładnie umyj płytę grillową, tackę ociekową na tłuszcz i metalową pokrywę. Płytę grillową i tackę ociekową na tłuszcz można myć w zmywarce.
- Ważne: Wszystkie części dokładnie osusz. Nigdy nie zanurzaj zdejmowanego regulatora temperatury w wodzie.
- Rozgrzej grill do maksymalnego stopnia temperatury przez około 3-5 minut przy zamkniętej pokrywie i bez jedzenia na płycie grillowej. Resztki pozostające po procesie produkcyjnym mogą przy pierwszym użyciu urządzenia powodować nieprzyjemny zapach i dym – jest to normalne zjawisko.

Obsługa urządzenia

- Podłącz urządzenie do sieci elektrycznej.
- Ustaw regulator temperatury na wymagany poziom temperatury (rozgrzanie zwykle trwa około 3 minut).
- Lampka kontrolna temperatury gaśnie, gdy tylko osiągnięta zostanie wymagana temperatura.
- Umieść na talerzu potrawę, którą chcesz grillować.

Czas gotowania

Poniżej podano zalecane czasy gotowania. Różne czasy będą wymagane dla różnych mas i rozmiarów żywności oraz w zależności od tego, czy grillujesz z pokrywą czy bez.

Wskazówki i porady dotyczące grillowania

Potrawy z grilla	Poziom temperatury	Czas gotowania
Stek / Mięso wołowe	5	15-20 min
Jagnięcina	5	12-18 min
Pałeczki kurczaka	5	25-30 min
Schab	5	20-25 min
Skrzydółka z kurczaka	5	15-20 min
Polędwiczka wieprzowa	4-5	9-10 min
Ryba	5	12-15 min
Szaszłyki	3-4	10-12 min
Kiełbasy	3-4	12-15 min

- Mięso będzie kruche, jeśli go zamarynujesz na noc przed grillowaniem.
- Do obracania grillowanej potrawy zawsze używaj szczypce lub obracarkę - nie widelca! (widelec może uszkodzić nieprzywierającą warstwę grilla).
- Mięso i ryby należy obrócić tylko raz podczas grillowania. Nie trzeba ich obracać więcej niż jeden raz, ponieważ nadmierne obracanie powoduje wysychanie mięsa.
- Jeśli potrawa przywiera do rusztu grillowego, to od czasu do czasu posmaruj ruszt kawałkiem papieru kuchennego nasączonego olejem, aby przywrócić warstwę nieprzywierającą.

Czyszczenie i pielęgnacja urządzenia

- Odłączyć urządzenie od sieci elektrycznej.
- Przed czyszczeniem poczekaj, aż grill całkowicie ostygnie.
- Wyjmij odłączany regulator temperatury z gniazda urządzenia.
- Umyj ruszt grillowy i tackę ociekową na tłuszcz gorącą wodą. Aby zapobiec uszkodzeniu grilla, nie używaj zmywaków drucianych ani żadnych innych przyborów wykonanych z grubego materiału.
- Wytrzyj podstawę urządzenia wilgotną ściereczką. Tłuszcz można usunąć łagodnym środkiem czyszczącym.
- Ruszt do grillowania posiada warstwę nieprzywierającą. Uważaj, aby nie porysować go podczas gotowania lub czyszczenia.
- Do czyszczenia grilla używaj miękkiej szczotki do mycia z plastikowym włosiem.
- Chroń urządzenie przed kurzem i brudem, jeśli nie będziesz z niego korzystać przez dłuższy czas (zapakuj go do opakowania i przechowuj w suchym miejscu).

Ważne ostrzeżenie!

Ze względów bezpieczeństwa natychmiast przestań używać nieprawidłowo działającego lub uszkodzonego urządzenia. W przypadku usterki skontaktuj się z autoryzowanym serwisem G21, który zapewni naprawę lub po uzgodnieniu z Tobą zutylizuje urządzenie w sposób przyjazny dla środowiska. Jeśli chcesz niesprawne urządzenie zutylizować sam, zawieź go do najbliższego Punktu Selektywnego Zbierania Odpadów.

Zasady bezpieczeństwa

Czytaj uważnie!

- Urządzenie należy podłączać wyłącznie do gniazdka, które odpowiada tabliczce znamionowej i jest uziemione.
- To urządzenie nie jest zabawką dla dzieci. Dzieci nie są świadome zagrożeń związanych z urządzeniami elektrycznymi. Jeśli urządzenie jest używane przez dzieci, konieczny jest nadzór osoby dorosłej. Nie pozostawiaj przewód zasilający zwiśać w zasięgu ręki.
- Nie używaj urządzenia w pobliżu wanień, umywalek lub innych pojemników z wodą i nie wystawiaj go na działanie deszczu lub wysokiej wilgotności.
- Regularnie sprawdzaj, czy kabel zasilający lub przewód nie są uszkodzone. W takim przypadku urządzenie nie może być używane (natychmiast odłącz urządzenie i odeślij do autoryzowanego serwisu G21).
- Urządzenie nie może być używane, jeśli pokrywa, kabel lub samo urządzenie są uszkodzone, jeśli urządzenie wykazuje widoczne oznaki uszkodzenia lub jeśli istnieje podejrzenie, że doszło do usterki po jego upadku.
- W przypadku wystąpienia usterek podczas użytkowania, przed czyszczeniem lub przeniesieniem urządzenia oraz po jego użyciu należy odłączyć wtyczkę sieciową.
- Nigdy nie wyciągaj wtyczki z gniazdka szarpiąc ją lub mokrymi rękami.
- Nigdy nie zanurzaj przewodu zasilającego lub wtyczki termostatu w wodzie lub w innych płynach.
- Przedłużacza używaj dopiero wtedy, aż upewnisz się, że jego stan jest bez zarzutu i użyj przewodu z uziemieniem o minimalnej pojemności elektrycznej 10 mA.
- Dbaj o to, żeby przedłużacz nigdy nie dotknął gorącego rusztu.
- Zawsze wyłączaj urządzenie przed odłączeniem przewodu zasilającego.

- Przed wyjęciem rusztu lub przed czyszczeniem grilla poczekaj, aż całkowicie ostygnie.
- Uwaga! Płyta grillowa nagrzewa się podczas gotowania i pozostaje jeszcze gorąca przez jakiś czas po wyłączeniu urządzenia - uważaj na oparzenia! Nie dotykaj żadnych gorących powierzchni i zachowaj ostrożność podczas manipulowania urządzeniem po jego wyłączeniu.
- Nie umieszczaj urządzenia w pobliżu palnika gazowego lub elektrycznego ani w ogrzewanym środowisku.
- Używaj tego urządzenia tylko wtedy, gdy jest umieszczone na stabilnej i suchej powierzchni i w odległości co najmniej 10 cm od jakiegokolwiek ściany.
- Nie pozostawiaj urządzenia bez nadzoru.
- Zawsze wyłączaj urządzenie, gdy nie jest używane.
- Nie używaj urządzenie bez tacki ociekowej na tłuszcz lub bez dolnej osłony.
- Nigdy nie przykrywaj rusztu grilla folią aluminiową (mogłoby dojść do uszkodzenia warstwy nieprzywierającej lub do porysowania płyty).
- Przed użyciem urządzenia upewnij się, że jest ono prawidłowo zainstalowane.
- Ruszt do grillowania nie może dotykać grzałki – ryzyko obrażeń!
- Uważaj, aby podczas grillowania tłustego lub soczystego mięsa nie dochodziło do rozpryskiwania tłuszczu.

Installation

Montage

Montáž

Összeszerelés

Montaż



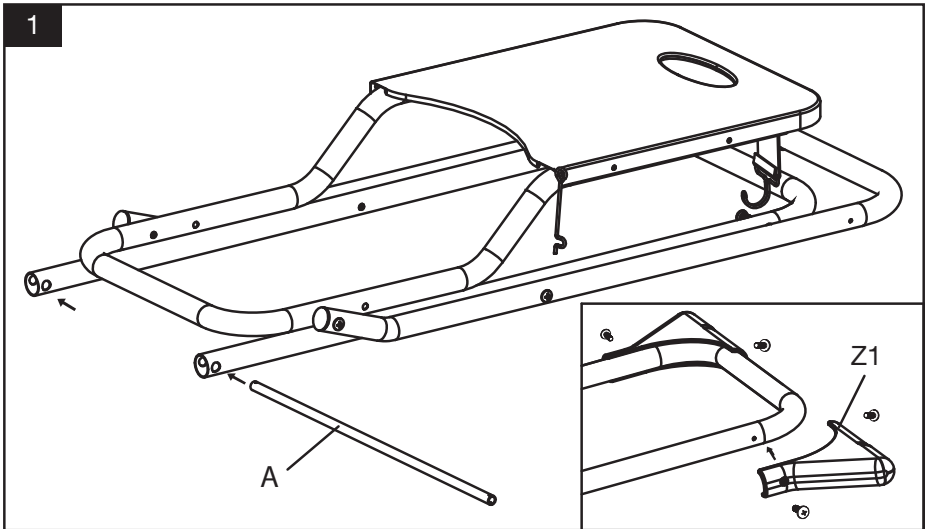

1. Take the frame and accessories out from the packing box. Make sure the frame is placed on a dry, flat and stable surface. Pass the wheel axle (A) through the two holes at the end side of the leg tubes. Set the frame Standing leg (Z1) to the curved tube, fix the frame supporter and tubes with two M4*6 screws. Assemble both sides this way.
1. Nehmen Sie den Rahmen und das Zubehör aus der Verpackung. Stellen Sie sicher, dass der Rahmen auf einer trockenen, ebenen und stabilen Oberfläche steht. Stecken Sie die Radachse (A) durch die beiden Löcher am Ende der Beinrohre. Setzen Sie das Stehende Bein (Z1) auf das gebogene Rohr, befestigen Sie die Rahmenhalterung und die Rohre mit zwei M4*6 Schrauben. Verbinden Sie die beiden Seiten auf diese Weise.
1. Vyjměte rám a příslušenství z balení. Ujistěte se, že je rám umístěn na suchém, rovném a stabilním povrchu. Protáhněte osu kola (A) dvěma otvory na koncové straně trubek nohou. Nastavte stojatou nohu (Z1) na zakřivenou trubku, upevněte držák rámu a trubky dvěma šrouby M4*6. Takto spojte obě strany.
1. Vyberte rám a príslušenstvo z balenia. Uistite sa, že je rám umiestnený na suchom, rovnom a stabilnom povrchu. Pretiahnite os kolesa (A) dvoma otvormi na koncovej strane rúrok nôh. Nastavte stojatú nohu (Z1) na zakrivenú rúrku, upevnite držiak rámu a rúrky dvoma skrutkami M4*6. Takto spojte obe strany.
1. Vegye ki a keretet és a tartozékokat a csomagból. Ügyeljen arra, hogy a keretet száraz, vízszintes és stabil felületre helyezze. Vezesse át a keréktengelyt (A) a lábcsövek végén lévő két lyukon. Állítsa az álló lábat (Z1) az íves csőhöz, rögzítse a keretet és a csőtartót két M4*6 csavarral. Csatlakoztassa így mindkét oldalt.
1. Wyjmij ramkę i akcesoria z opakowania. Upewnij się, że rama jest umieszczona na suchej, równej i stabilnej powierzchni. Przelóż oś koła (A) przez dwa otwory na stronie końcowej rurek nóżek. Ustaw nogę stojakową (Z1) na zakrzywionej rurce, przymocuj uchwyt ramy i rurki za pomocą dwóch śrub M4*6. W ten sposób połącz obie strony.

2. Attach the wheel (B) with the two sides of the axle (A) respectively.
2. Befestigen Sie die Räder (B) an der Radachse (A).
2. Připevněte kola (B) na osu kol (A).
2. Pripevnite kolesá (B) na os kolies (A).
2. Rögzítse a kerekeket (B) a keréktengelyhez (A).
2. Przymocuj kółka (B) na osi kołek (A).

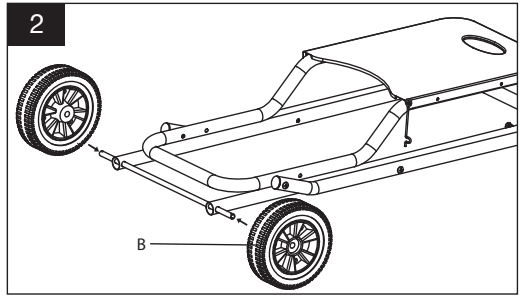

3. There are two mounting holes on each end side of the axle (A) and insert the R pin (C) through the holes. This will lock the wheels.
3. An jedem Ende der Achse (A) befinden sich zwei Befestigungslöcher, in die Sie den „R“-Stift (C) einsetzen. Dadurch werden die Räder blockiert.

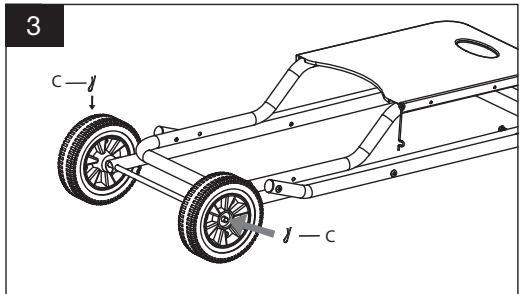

3. Na každé koncové straně osy (A) jsou dva montážní otvory a do nich zasuňte „R“ kolík (C). Tím dojde k zablokování kol.
3. Na každej koncovej strane osi (A) sú dva montážne otvory a do nich zasuňte „R“ kolík (C). Tým dôjde k zablokovaníu kolies.
3. A tengely mindkét végén két rögzítési furat található (A), és illeszen be egy „R” csapot (C). Ez blokkolja a kerekeket.
3. Po każdej końcowej stronie osi (A) znajdują się dwa otwory montażowe i do nich włóż „R” kołek (C). Dzięki temu dojdzie do zablokowania kółek.

4. Press the wheel covers (D) to the wheels (B).
4. Drücken Sie die Radabdeckungen (D) auf die Räder (B).
4. Pritlačte kryty kol (D) na kola (B).
4. Pritlačte kryty kolies (D) na kolesá (B).
4. Nyomja a kerékburkolatokat (d) a kerekekre (B).
4. Wciśnij kołpaki (D) na kółka (B).

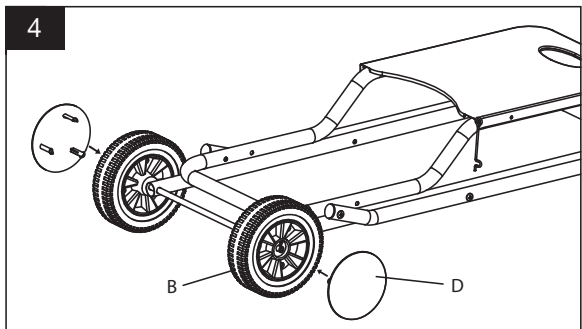

5. Standing the assembled frame up: Step on the middle of the support leg tubes (I), lift up the side table (II) whilst lifting the tube for wheel (III) with the orientation tube under the side table.

Folding the frame back: Step on the middle of the support leg tubes (I), hold up the side table (II) whilst holding the short edge of the support leg tubes (III) and place it down slowly.

Attention: When standing the frame up, do not hold the two sides of tube (III) to avoid injuring your hand.

5. Stellen Sie den zusammengebauten Rahmen auf. Klappen Sie den Rahmen zurück: Stellen Sie sich in die Mitte der Stützrohre (I), halten Sie den Beistelltisch (II) fest, während Sie die kurze Kante der Stützrohre (III) festhalten, und lassen Sie ihn langsam herunter.

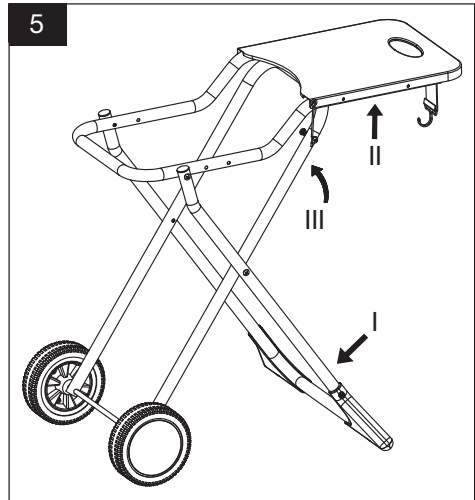

Achtung: Halten Sie beim Aufstellen des Rahmens nicht beide Seiten des Rohrs (III) fest, um Ihre Hand nicht zu verletzen.

5. Postavení sestaveného rámu nahoru: Stoupněte na prostředek podpěrných trubek (I), zvedněte boční stůlek (II) a zvedněte spojnicí kola (III) s orientační trubkou pod bočním stolem (II), přičemž přidržte krátký okraj trubek podpěry (III) a pomalu jej položte dolů.

Pozor: Když stavíte rám nahoru, nedržte obě strany trubice (III), abyste si neporanili ruku.

5. Postavenie zostaveného rámu hore: Postavte na stred podporných rúrok (I), zdvihnite bočný stolík (II) a zdvihnite spojnicu kolesa (III) s orientačnou rúrkou pod bočným stolíkom.

Sklopenie rámu späť: Postavte do stredy podporných rúrok (I), pridržte bočný stolík (II), pričom pridržte krátky okraj rúrok podpěry (III) a pomaly ho položte dole.

Pozor: Keď staviate rám hore, nedržte obe strany trubice (III), aby ste si neporanili ruku.

5. Az összeszerelt keret elhelyezése felfelé: Lépjen rá a tartócsövek (I) középeré, emelje fel az oldalsó asztalt (II), és emelje fel a kerékcukót (III) az irányítócsövel az oldalasztal alatt. A keret hátradöntése: Lépjen fel a támasztócsövek (I) középeré, fogja meg az oldalasztalt (II), a tartócsövek (III) rövidebb élénél fogva, és lassan engedje le.

Vigyázat: Amikor felhelyezi a keretet, ne fogja meg a cső (III) mindkét oldalát, nehogy megsérüljön a keze.

5. Pozycja zmontowanej ramy do góry: Stań na środku rur podtrzymujących (I), podnieś stolik boczny (II) i podnieś połączenie koła (III) z rurą orientacyjną pod stolikiem bocznym. Opuszczenie ramy z powrotem: Stań na środku rur podtrzymujących (I), przytrzymaj stolik boczny (II), po czym przytrzymaj krótszą krawędź rur wsporczych (III) a powoli go opuść na dół.

Uwaga: Podnosząc ramę do góry, nie chwytaj za obie strony rury (III), aby uniknąć zranienia ręki.

6. After standing the frame up, you must set the safety locking unit (F) immediately. Press the spring (E) and hook the bent hook (F) on the extension part (E). Let go of the spring and it will retract to lock the safety hook unit automatically.

Attention: Make sure the safety hook unit is locked during cooking or moving the appliance. Do not try to turn or pull the safety hook while using the appliance.

6. Sobald der Rahmen aufgestellt ist, müssen Sie sofort das Sicherheitsschloss (F) anbringen. Drücken Sie die Feder (E) und haken Sie den Haken (F) an dem markierten Teil (E) ein. Lassen Sie die Feder los, um das Schloss automatisch zu verriegeln.

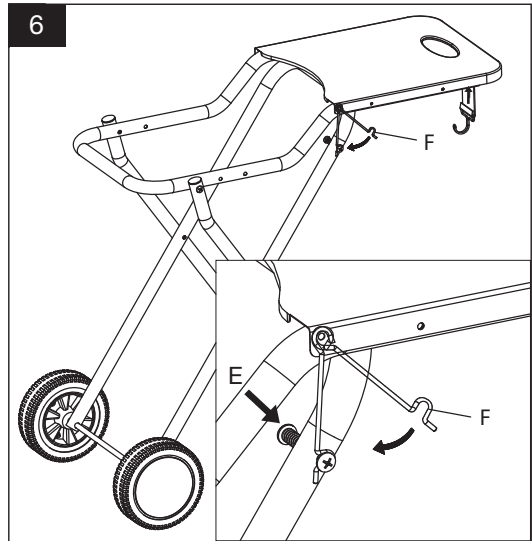

Achtung: Vergewissern Sie sich, dass die Verriegelung sicher ist, wenn Sie das Gerät kochen oder bewegen. Versuchen Sie nicht, den Verschluss zu drehen oder zu ziehen, wenn Sie das Gerät benutzen.

6. Po postavení rámu musíte okamžitě zajistit bezpečnostní zámek (F). Stiskněte pružinu (E) a zahnutý hák (F) zavěste na vyznačenou část (E). Pustíte pružinu, aby se zámek automaticky zablokoval.

Pozor: Ujistěte se, že je zámek během vaření nebo přemísťování spotřebiče zajištěný. Při používání zařízení se nepokoušejte zámek otáčet nebo za něj tahat.

6. Po postavení rámu musíte okamžite zaistiť bezpečnostný zámok (F). Stlačte pružinu (E) a zahnutý hák (F) zaveste na vyznačenú časť (E). Pustite pružinu, aby sa zámok automaticky zablokoval.

Pozor: Uistite sa, že je zámok počas varenia alebo premiestňovania spotrebiča zaistený. Pri používaní zariadenia sa nepokúšajte zámok otáčať alebo zaň ťahať.

6. A keret elhelyezése után azonnal rögzíteni kell a biztonsági zárat (F). Nyomja meg a rugót (E) és akassza fel a hajlított kampót (F) a megjelölt részre (E). Engedje el a rugót a zár automatikus reteszeléséhez.

Figyelem: Győződjön meg arról, hogy a zár be van zárva főzés vagy a készülék mozgatása közben. A készülék használatá közben ne próbálja meg elfordítani vagy meghúzni a zárat.

6. Po ustawieniu ramy należy natychmiast zabezpieczyć zamek zabezpieczający (F). Naciśnij sprężynę (E) i zaagięty hak (F) zawieś na zaznaczonej części (E). Zwolnij sprężynę, aby zamek sam się automatycznie zablokował.

Uwaga: Upewnij się, że blokada jest podczas gotowania lub przenoszenia urządzenia zablokowana. Podczas korzystania z urządzenia nie próbuj zamek przekręcać ani ciągnąć.

7. Remove the screw from the frame (II), then install the standing tube (G1) onto the frame tube (II) and install the standing tube (G2) onto the frame tube (II).

There is a positioning hole (IV) on the standing tube (G2), which is going to fix the bottom positioning projection of base. Tighten the standing tubes (G1 and G2) and the frame with screws and nuts.

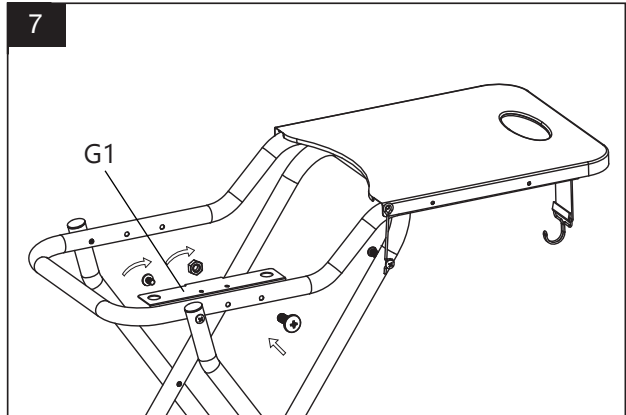

7. Schrauben Sie die Schraube vom Rahmen (II) ab, installieren Sie dann das Standrohr (G1) auf dem Rahmenrohr (II) und installieren Sie das Standrohr (G2) auf dem Rahmenrohr (II). Am Standrohr (G2) befindet sich ein Positionierungsloch (IV), mit dem die untere

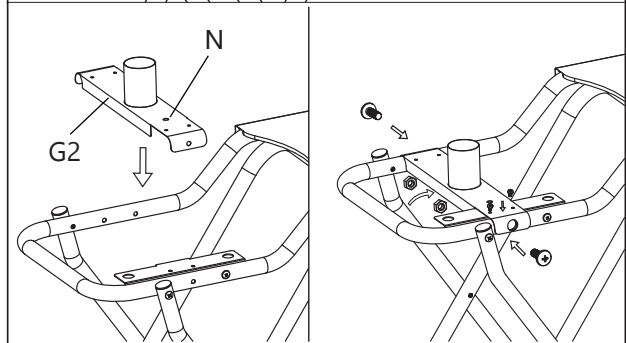

Positionierungslasche der Basis befestigt wird. Ziehen Sie die Ständerrohre (G1 und G2) und den Rahmen mit den Schrauben und Muttern fest.

7. Vyšroubujte šroub z rámu (II), poté nainstalujte stojatou trubku (G1) na rámovou trubku (II) a instalujte stojatou trubku (G2) na rámovou trubku (II). Na stojaté trubce (G2) je polohovací otvor (IV), který bude upevňovat spodní polohovací výstupek základny. Utáhněte stojaté trubky (G1 a G2) a rám pomocí šroubů a matic.
7. Vyskrutkujte skrutku z rámu (II), potom nainštalujte stojatú rúrku (G1) na rámovú rúrku (II) a inštalujte stojatú rúrku (G2) na rámovú rúrku (II). Na stojatej rúrke (G2) je polohovací otvor (IV), ktorý bude upevňovať spodný polohovací výstupok základne. Uťahnite stojaté rúrky (G1 a G2) a rám pomocou skrutiek a matic.
7. Csavarja ki a csavart a keretből (II), majd szerelje fel az állványcsővet (G1) a keretcsőre (II), és szerelje fel az állványcsővet (G2) a keretcsőre (II). Az állócsövön (G2) van egy pozicionáló furat (IV), amely rögzíti az alap alsó pozicionáló kiemelkedését. Húzza meg az állócsöveket (G1 és G2) és a keretet csavarokkal és anyákkal.
7. Odkręć śrubę z ramy (II), następnie zamontuj rurę stojakową (G1) na rurę ramy (II) i zamontuj rurę stojakową (G2) na rurę ramy (II). Na rurze stojakowej (G2) znajduje się otwór pozycjonujący (IV), który będzie mocować dolny występ pozycjonujący podstawy grilla. Dokręć rury stojakowe (G1 i G2) oraz ramę za pomocą śrub i nakrętek.

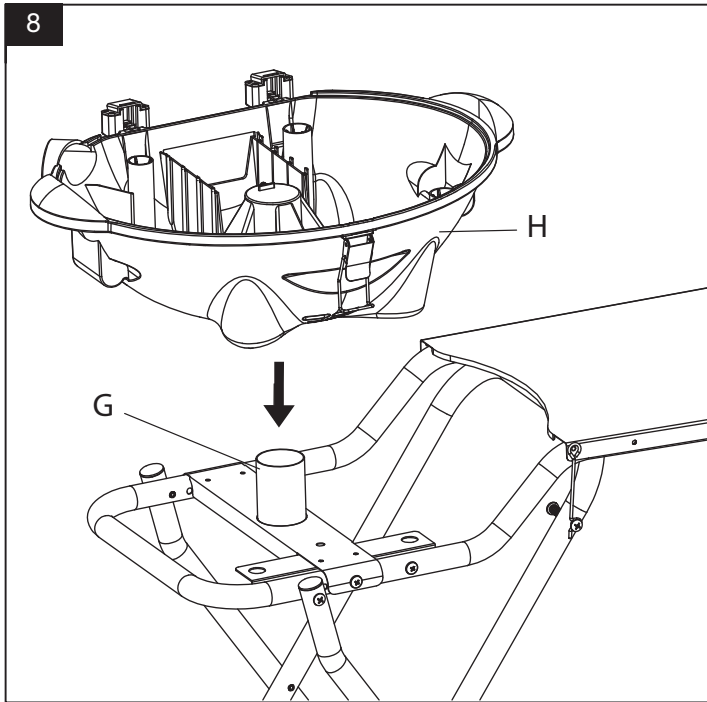

8. Set the bowl-shaped base (H) into the standing tube (G) to the bottom. Fix the bottom positioning projection of base into the positioning hole (IV).

When removing the base from the standing tube (G), slightly step on the supporting tube (I), hold the handles of the base and take it off.

8. Setzen Sie den Sockel (H) mit einer Seite nach oben in den Sockelhalter (G). Befestigen Sie die untere Positionierungslasche der Basis in der Positionierungsöffnung (IV). Wenn Sie den Sockel aus dem Sockelhalter (G) nehmen, treten Sie leicht auf das Stützrohr (I), fassen Sie die Sockelgriffe und nehmen Sie den Sockel ab.
8. Umistíte základnu (H) do držáku základny (G) nadoraz. Upevníte spodní polohovací výstupok základny do polohovacího otvoru (IV). Při vyjímání základny z držáku (G) mírně stoupněte na nosnou trubku (I), uchopte držadla základny a vyjměte ji.
8. Umieštnite základňu (H) do držáka základne (G) na doraz. Upevnite spodný polohovací výstupok základne do polohovacího otvoru (IV). Pri vyberaní základne z držáka (G) mierne stúpňte na nosnú rúrkú (I), uchopte držadlá základne a vyberte ju.
8. Helyezze az alapot (H) ütközésig az alaptartóba (G). Rögzítse az alap alsó pozicionáló fülét a pozicionáló furathoz (IV). Amikor eltávolítja az alapot a tartóból (G), kissé lépjen rá a tartócsőre (I), fogja meg az alap fogantyúit és vegye ki.
8. Umieść podstawę grilla (H) w uchwycie podstawy (G) do oporu. Przymocuj dolny występ pozycjonujący podstawy do otworu pozycjonującego (IV). Podczas wyjmowania podstawy grilla z uchwytu (G) nadepnij lekko na rurę nośną (I), chwyć za uchwyty podstawy i wyjmij ją.

9. Insert the fat collecting cup (J) into the bracket in the back of the bowl-shaped base (H) of the appliance. In order to fix it well, buckle the hole on the fat collecting cup into the positioning projection which is in the middle of the base (H). To get the fat collecting cup out, slightly press it and after departing the hole from the positioning projection, you can easily take it out. The butterfly nut (N3) is to set the main grilling are and frame together.

Attention: The capacity of the fat collecting cup is 0,3 L – please pour it out once it is full. The surface of the fat collecting cup is hot.

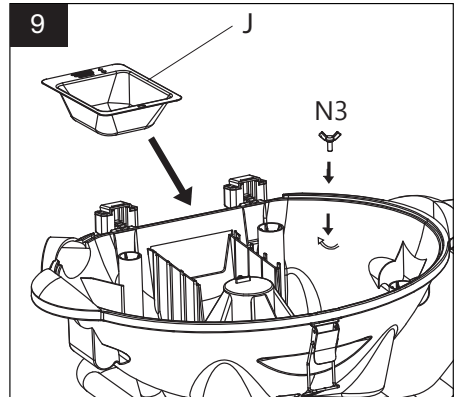

9. Setzen Sie die Fettauffangschale (J) in die Halterung an der Rückseite des Sockels (H) ein. Zur sicheren Befestigung fixieren Sie die Öffnung der Fettauffangschale in der Positionierungslasche, die sich in der Mitte des Sockels befindet (H). Um die Tropfschale zu entfernen, üben Sie leichten Druck auf die Tropfschale aus. Sobald das Loch in der Positionierungsnase entfernt ist, kann sie leicht herausgenommen werden. Die Flügelmutter (N3) verbindet den Grillrost und den Rahmen miteinander.

Bitte beachten Sie: Die Tropfschale hat ein Fassungsvermögen von 0,3 l - leeren Sie sie, sobald sie voll ist. Die Oberfläche der Schüssel ist heiß.

9. Vložte odkapávací misku na tuk (J) do držáku v zadní části základny (H). Abyste ji dobře upevnili, upevníte otvor na misce na sběr tuku do polohovacího výstupku, který je uprostřed základny (H). Chcete-li odkapávací misku vyjmout, mírně na ni zatlačte a po vyjmutí otvoru z polohovacího výstupku ji můžete snadno vyjmout. Křídllová matice (N3) spojuje grilovací rošt a rám dohromady.

Upozornění: Kapacita odkapávací misky je 0,3 L - vyprázdněte ji, jakmile je plná. Povrch misky je horký.

9. Vložte odkvapkávaci misku na tuk (J) do držáka v zadnej časti základne (H). Aby ste ju dobre upevnili, upevnite otvor na misce na zber tuku do polohovacieho výstupku, ktorý je uprostred základne (H). Ak chcete odkvapkávaci misku vybrať, mierne na ňu zatlačte a po vybratí otvoru z polohovacieho výstupku ju môžete ľahko vybrať. Křídlová matica (N3) spája grilovací rošt a rám dohromady.

Upozornenie: Kapacita odkvapkávacej misky je 0,3 L - vyprázdnite ju, akonáhle je plná. Povrch misky je horúci.

9. Helyezze be a csepegtető tálcát (J) az alap (H) hátulján található tartóba. A rögzítéshez rögzítse a zsírfogó furatát az alap közepén lévő pozicionáló kiemelkedéshez (H). A csepegtetőtálca eltávolításához nyomja meg enyhén, és könnyen eltávolíthatja, miután eltávolította a lyukat a pozicionáló fülből. A szárnyas anya (N3) köti össze a grillrácst és a keretet.

Megjegyzés: A csepegtető tálca úrtartalma 0,3 l – ürítse ki, amint megtelik. Az edény felülete forró.

9. Włóż tackę ociekową na tłuszcz (J) do uchwytu z tyłu podstawy (H). Aby ją dobrze zamocować, przymocuj otwór w tacce ociekowej na tłuszcz do występu pozycjonującego, który znajduje się pośrodku podstawy (H). Aby wyjąć tackę ociekową, naciśnij na nią lekko i po wyjęciu otworu z występu pozycjonującego można ją łatwo wyjąć. Nakrętka motylkowa (N3) łączy ze sobą ruszt grilla i ramę.

Ostrzeżenie: Pojemność tacki ociekowej wynosi 0,3 L - opróżnij ją, gdy tylko się zapełni. Powierzchnia tacki jest gorąca.

10. Place the grill plate (K) on the base of the appliance (H). Insert the heating tube socket (L) of the grill plate into the protective hole (M). Then, set the grill horizontally on the appliance base. To take the grill plate off, hold up the right side of it and take the pull socket (L) out of the protective hole (M). Make sure the plate is cooled down before taking it out.

Attention: The grill plate must be used together with the bowl-shaped base!

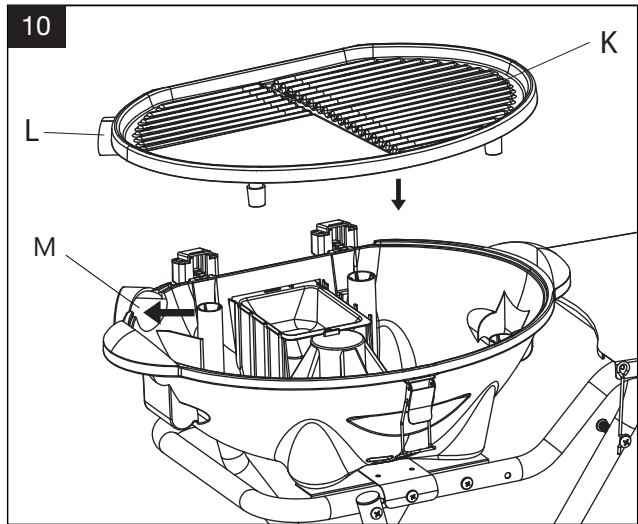

10. Legen Sie den Grillrost (K) auf den Gerätesockel (H). Stecken Sie den Stopfen für das Heizelement (L) in die Schutzöffnung (M). Legen Sie den Grill dann waagrecht auf den Gerätesockel. Um den Grillrost zu entfernen, halten Sie ihn an der rechten Seite fest und ziehen Sie das Stopfenloch (L) aus dem Schutzloch (M). Stellen Sie sicher, dass der Grill abgekühlt ist, bevor Sie ihn herausnehmen.

Hinweis: Der Grillrost muss zusammen mit dem Sockel verwendet werden!

10. Umístěte grilovací rošt (K) na základnu spotřebiče (H). Vložte otvor pro zástrčku topného tělesa (L) do ochranného otvoru (M). Poté rošt umístěte vodorovně na základnu spotřebiče. Chcete-li grilovací rošt sundat, podržte jej na pravé straně a vytáhněte otvor pro zástrčku (L) z ochranného otvoru (M). Před vyjmutím roštu se ujistěte, že je vychladlý.

Upozornění: Grilovací rošt je nutné používat společně se základnou!

10. Umiestnite grilovací rošt (K) na základňu spotrebiča (H). Vložte otvor pre zástrčku vykurovacieho telesa (L) do ochranného otvoru (M). Potom rošt umiestnite vodorovne na základňu spotrebiča. Ak chcete grilovací rošt zložiť, podržte ho na pravej strane a vyťahnite otvor pre zástrčku (L) z ochranného otvoru (M). Pred vybratím roštu sa uistite, že je vychladnutý.

Upozornenie: Grilovací rošt je nutné používať spoločne so základňou!

10. Helyezze a grillrácsot (K) a készülék aljára (H). Helyezze be a fűtődugó (L) furatát a védőnyílásba (M). Ezután helyezze vízszintesen a rácsot a készülék aljára. A rács eltávolításához tartsa a jobb oldalon, és húzza ki a dugónyílást (L) a védőnyílásból (M). Mielőtt eltávolítaná, ellenőrizze, hogy a rács kihűlt-e.

Figyelmeztetés: A grillt az alappal együtt kell használni!

10. Umieścić ruszt grilla (K) na podstawie urządzenia (H). Włóż otwór na wtyczkę grzałki (L) do otworu ochronnego (M). Następnie umieścić ruszt poziomo na podstawie urządzenia. Jeżeli chcesz ruszt grilla zdjąć, przytrzymaj go po prawej stronie i wyjmij otwór na wtyczkę (L) z otworu ochronnego (M). Przed wyjęciem rusztu się upewnij, że już ostygł.

Ostrzeżenie: Ruszt grilla musi być używany razem z podstawą!

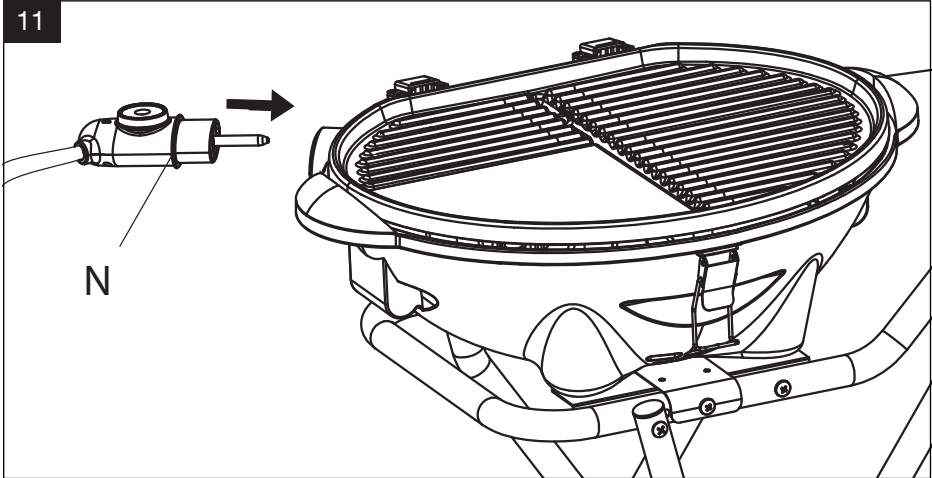

11. Insert the detachable temperature regulator's pin (G) into the heating socket (L) to plug in the appliance. When removing the regulator, please hold the handle of the base to avoid overthrowing the appliance.

Attention: Be careful not to trip over by the power cord when operating the appliance. Remember to remove the plug after use.

11. Stecken Sie den Stecker des abnehmbaren Temperaturreglers (N) in seine Öffnung (L). Fassen Sie beim Abnehmen des Reglers den Griff des Sockels an, um ein Umkippen des Geräts zu vermeiden.

Hinweis: Achten Sie darauf, dass Sie beim Betrieb des Geräts nicht über das Netzkabel stolpern. Ziehen Sie nach dem Gebrauch unbedingt den Stecker.

11. Vložte zástrčku odnímatelného regulátoru teploty (N) do jejího otvoru (L). Při vyjímání regulátoru uchopte rukojeť základny, aby nedošlo k převržení spotřebiče.

Upozornění: Dávejte pozor, abyste při provozu spotřebiče nezakopli o napájecí kabel. Po použití nezapomeňte zástrčku vytáhnout.

11. Vložte zástrčku odnímatelného regulátora teploty (N) do jej otvoru (L). Pri vyberaní regulátora uchopte rukoväť základne, aby nedošlo k prevrhnutiu spotrebiča.

Upozornenie: Dávajte pozor, aby ste pri prevádzke spotrebiča nezakopli o napájací kábel. Po použití nezabudnite zástrčku vytiahnuť.

11. Dugja be a kivehető hőmérséklet-szabályozó dugóját (N) a nyílásba (L). A vezérlő eltávolításakor fogja meg az alap fogantyúját, hogy megakadályozza a készülék felborulását.

Figyelmeztetés: Ügyeljen arra, hogy a készülék használata közben ne botoljon bele a tápkábelbe. Használat után feltétlenül húzza ki a csatlakozót.

11. Włóż wtyczkę wyjmowanego regulatora temperatury (N) do jej otworu (L). Podczas wyjmowania regulatora chwyć za uchwyt podstawy, aby zapobiec przewróceniu się urządzenia.

Ostrzeżenie: Należy uważać, aby podczas obsługi urządzenia nie potknąć się o przewód zasilający. Pamiętaj, aby wyciągnąć wtyczkę po użyciu.

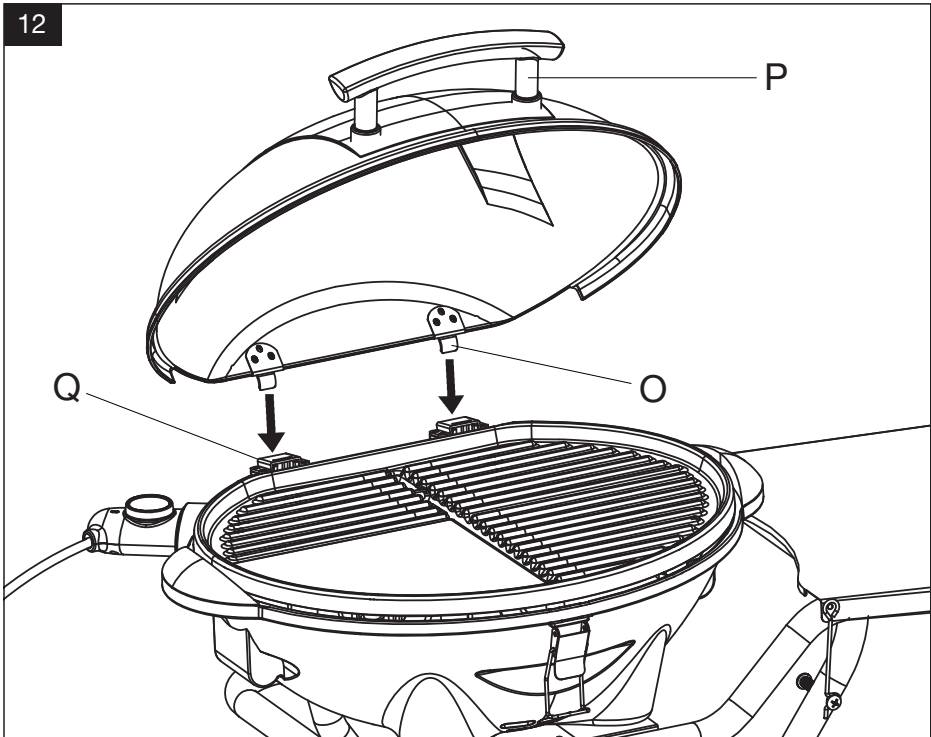

12. Install the lid. Hold the lid handle (P) and insert the metal hinges (O) into the installation holes (O) in the base. To remove the lid, open and tilt it to 45° upwards and detach the metal hinges (O) from the installation holes (Q).
12. Bringen Sie den Deckel an. Fassen Sie den Deckelgriff (P) und setzen Sie die Metallscharniere (O) in die Montagelöcher (Q) im Sockel ein. Um den Deckel abzunehmen, öffnen und kippen Sie den Deckel um 45° nach oben und entfernen Sie die Metallscharniere (O) aus den Montagelöchern (Q).
12. Namontujte víko. Uchopte rukojeť víka (P) a zasuňte kovové panty (O) do instalačných otvorů (Q) v základni. Chcete-li víko sundat, otevřete a nakloňte jej o 45° nahoru a vyjměte kovové panty (O) z instalačních otvorů (Q).
12. Namontujte veko. Uchopte rukoväť veka (P) a zasuňte kovové pánty (O) do inštaláčnych otvorov (Q) v základni. Ak chcete veko zložiť, otvorte a nakloňte ho o 45° hore a vyberte kovové pánty (O) z inštaláčnych otvorov (Q).
12. Szerelje fel a fedelet. Fogja meg a fedél fogantyúját (p), és helyezze be a fém zsanérokot (o) az alapon lévő szerelőnyílásokba (Q). A burkolat eltávolításához nyissa ki és döntse meg 45°-kkal felfelé, és távolítsa el a fém zsanérokot (o) a beszerelési nyílásokból (Q).
12. Zainstaluj pokrywę. Chwyć uchwyt pokrywy (P) i włóż metalowe zawiasy (O) do otworów montażowych (Q) w podstawie grilla. Aby zdjąć pokrywę, otwórz i przechyl ją o 45° do góry i wyjmij metalowe zawiasy (O) z otworów montażowych (Q).

13

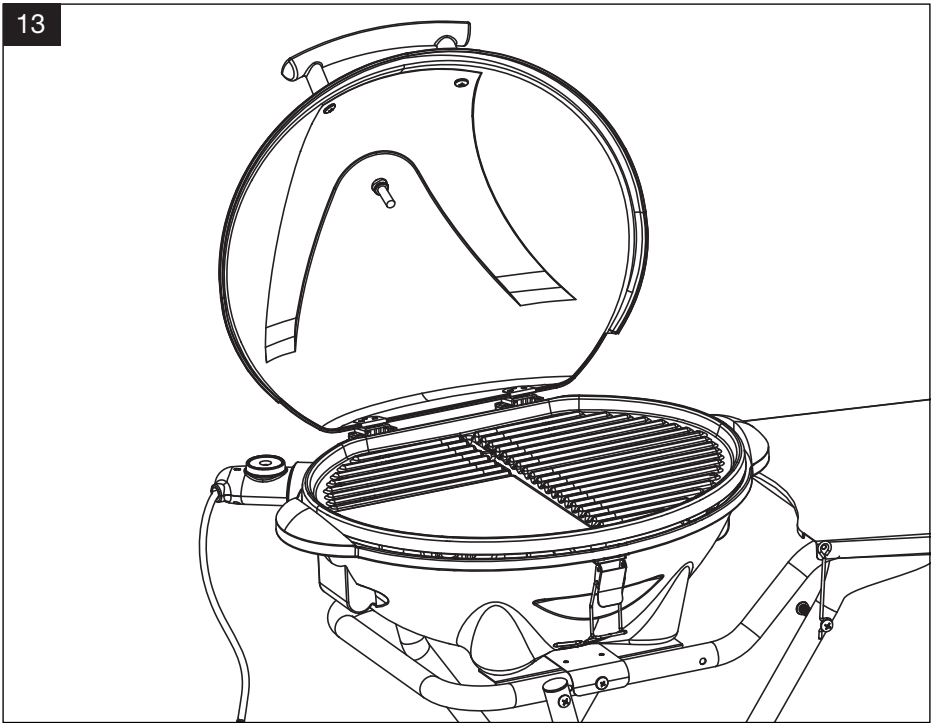

13. The design of clamshell function and detachable lid makes it more convenient for using and cleaning.

Attention: If you want to close or open the lid, hold the lid handle to avoid burn damage since the lid is hot whilst cooking.

13. Der abnehmbare Deckel macht die Benutzung und Reinigung einfach.

Achtung: Um den Deckel zu schließen oder zu öffnen, halten Sie den Deckelgriff fest, um Verbrennungen zu vermeiden, da der Deckel während des Garvorgangs heiß ist.

13. Konstrukce odnímatelného víka usnadňuje používání a čištění.

Upozornění: Pokud chcete zavřít nebo otevřít víko, držte rukojeť víka, aby nedošlo k popálení, protože víko je během vaření horké.

13. Konštrukcia odnímatelného veka uľahčuje používanie a čistenie.

Upozornenie: Ak chcete zatvoriť alebo otvoriť veko, držte rukoväť veka, aby nedošlo k popáleniu, pretože veko je počas varenia horúce.

13. A levehető fedél kialakítása megkönnyíti a használatát és tisztítását.

Figyelmeztetés: A fedél bezárásához vagy kinyitásához tartsa a fedél fogantyúját, hogy elkerülje az égési sérüléseket, mivel a fedél forró főzés közben.

13. Konstrukcja zdejmowanej pokrywy ułatwia użytkowanie i czyszczenie.

Ostrzeżenie: Jeżeli chcesz zamknąć lub otworzyć pokrywę, przytrzymaj uchwyt pokrywy, aby zapobiec poparzeniom, ponieważ pokrywa jest gorąca podczas gotowania.

14

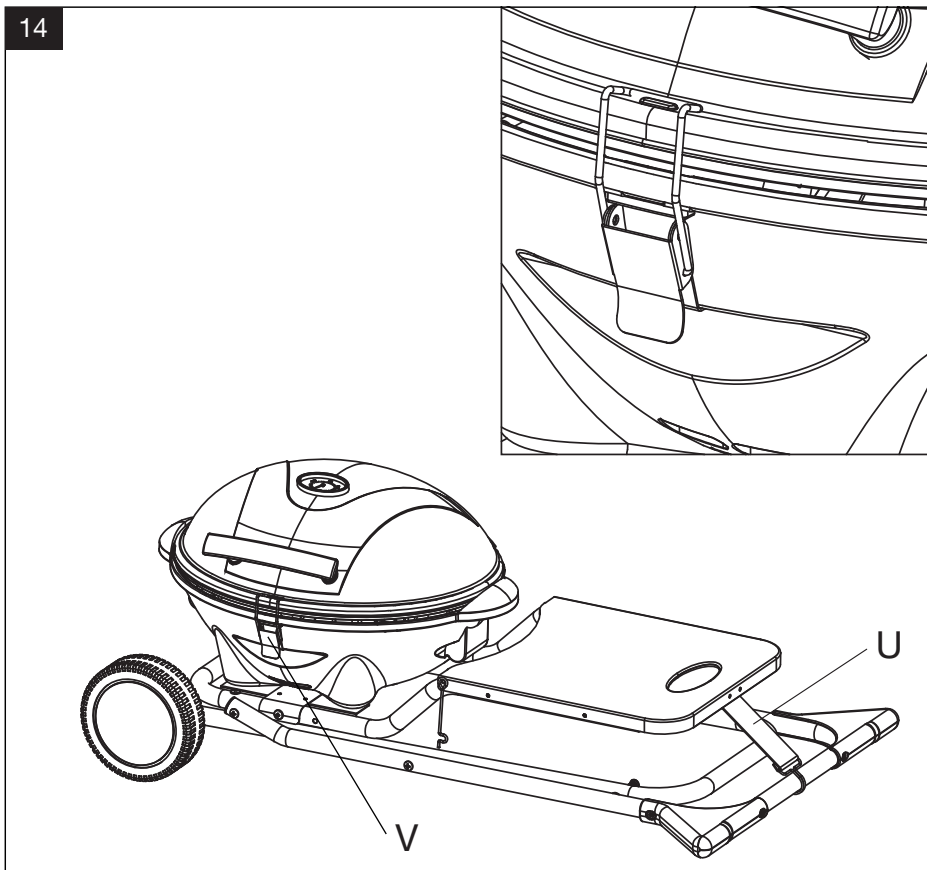

14. When moving or pulling the trolley or when the appliance is not in use, lock the buckle (V) of upper cover and make sure the belt hook (U) locks the tube.
14. Wenn Sie den Wagen bewegen oder ziehen, oder wenn das Gerät nicht in Gebrauch ist, sichern Sie die Schnalle (V) der oberen Abdeckung und stellen Sie sicher, dass die Schnalle (U) fest mit dem Rohr verbunden ist.
14. Při přemísťování nebo tažení vozíku, nebo když spotřebič nepoužíváte, zajistěte přezku (V) horního krytu a ujistěte se, že přezka (U) je pevně přilnutá k trubce.
14. Pri premiestňovaní alebo ťahaní vozíka, alebo keď spotrebič nepoužívate, zaistite pracku (V) horného krytu a uistite sa, že pracka (U) je pevne priľnutá k rúrke.
14. A készülék mozgatasakor vagy húzásakor, vagy amikor a készülék nincs használatban, rögzítse a felső burkolat csatját (V), és ellenőrizze, hogy a csat (U) szilárdan rögzítve van-e a csőhöz.
14. Podczas przenoszenia lub ciągnięcia wózka, lub gdy urządzenie nie jest używane, zabezpiecz sprzączkę (V) górnej pokrywy i upewnij się, że sprzączka (U) mocno przylega do rurki

۱۷۲

